



**MasterChef**  
THE TV SERIES

## Air Fryer



Благодарим Ви за закупуването на този фритюрник с горещ въздух!

Моля, преди употреба прочетете внимателно тези инструкции и ги пазете за бъдещи справки.

Производителят и дистрибуторът **НЕ** носят отговорност при наранявания или повреди на уреда вследствие на неправилна употреба и/или неспазване на инструкциите за употреба.

### Инструкции за безопасност

- **НЕ** позволявайте на деца да използват този уред! Той **НЕ** е играчка! Когато използвате уреда, се уверете, че той е на място, недостъпно за деца.
  - Когато не използвате уреда, го изключете от бутона и от контактната мрежа.
  - Ако уредът е бил изпуснат или повреден, **НЕ** го използвайте! **НЕ** се опитвайте да го поправяте или модифицирате! Това може да доведе до друга повреда или наранявания! Потърсете оторизиран сервиз.
  - Винаги проверявайте дали уреда няма следи от повреда, преди да го включите.
  - Използвайте само контакти в изправност, отговарящи на всички изисквания за безопасност.
  - **НИКОГА НЕ** използвайте преходници или адаптори с този уред!
  - **НЕ** включвайте уреда, ако захранващият кабел или щепсела са повредени!
  - Ако корпусът на уреда бъде повреден, незабавно го изключете от контактната мрежа!
  - Не прегъвайте и не опъвайте кабела! Не го използвайте, за да повдигнете или преместите уреда! Когато го включвате / изключвате от контактната мрежа, винаги го хващайте за щепсела!
  - Редовно проверявайте уреда и захранващия кабел за повреди. Ако забележите или имате съмнения за такива, потърсете оторизиран сервиз!
  - Този уред **НЕ** е подходящ за употреба на открито!
  - Този уред може да бъде използван от деца и от лица с физически и/или психически заболявания, само ако са под внимателното наблюдение от лицата, отговарящи за тяхната безопасност! Не позволявайте на деца да почистват, разглобяват или играят с уреда! Той **НЕ** е играчка!
  - **НИКОГА НЕ** поставяйте уреда плътно до стена или други уреди/предмети. Трябва да има **поне 10 см.** отстояние от всяка страна, включително отгоре. **НИКОГА НЕ** поставяйте предмети върху него и **НЕ** го покривайте с кърпи, покривки и др. **НЕ** го поставяйте под завеси, пердета и др.
  - Външните части на уреда може да се нагорещят, когато той работи. Бъдете внимателни и използвайте ръкавици/ръкохватки за топли съдове.
  - **НИКОГА НЕ** оставяйте уреда без надзор, когато той работи!
  - Докато работи, от вентилационният отвор ще излиза гореща пара. Пазете лицето и кожата от нея! Когато изваждате кошничката на уреда също може да излезе пара. Бъдете внимателни!
  - Ако от уреда започне да излиза дим, **НЕЗАБАВНО** го изключете! Извадете кошничката, след като уреда се е охладил и е спрял да дими.
  - **НИКОГА НЕ** потапяйте уреда във вода или други течности! **НИКОГА НЕ** го почиствайте под течаща вода!
  - Пазете корпуса на уреда от попадане на вода/течности в него.
  - Когато уреда работи, **НЕ** го покривайте! Не блокирайте вентилационните отвори!
- ВНИМАНИЕ! НИКОГА НЕ** сипвайте олио, зехтин или друга мазнина в уреда! Тя може да се възпламени и да причини повреди, наранявания и пожар!
- **НИКОГА НЕ** докосвайте вътрешните части на уреда по време на работа! Те могат да се нагорещят и да причинят изгаряне!
  - Този уред е предвиден за директно управление на функциите. **НИКОГА НЕ** го свързвайте с външен таймер, системи за управление от разстояние и др.!
- ВНИМАНИЕ! ГОРЕЩИ ПОВЪРХНОСТИ!** Докато уредът работи, външните му части се нагорещават!

# Описание на продукта

**ВНИМАНИЕ!** Този уред е предвиден **САМО** за домашна употреба! Не трябва да бъде използван професионално в кухня на магазини, офиси, предприятия и други работни среди. Не трябва да бъде използван в стаи и кухни на хотели, мотели, къщи и стаи за гости и други подобни. Този уред няма части, които да могат да се поправят или ремонтират от потребителя. При повреди и неизправности потърсете оторизиран сервиз!

1. Вход за въздух
2. Дисплей
3. Дръжка на контейнера / тавата
4. Контейнер / тава за готвене - 4,5 л.
5. Външна част / корпус
6. Изход за горещ въздух
7. Перфорираната приставка

Технически данни:

- Мощност: 1400 W / Захранване - 220/240 V 50/60Hz
- Размери: 367 x 274 x 313 мм.; 5 кг. / Обем: 4,5 л.

В комплекта ще намерите:

- 1 бр. корпус на уреда
- 1 бр. контейнер / тава за готвене 4,5 л.
- 1 бр. перфорирана приставка

**Употреба:**

- Преди първа употреба премахнете всички опаковачни материали, стикери и други. Изхвърлете ги на подходящите за това места. **ВНИМАНИЕ!** Опаковачните материали могат да предизвикат задушаване и крият опасност за деца! **НИКОГА НЕ** оставяйте деца да играят с тях!
- Почистете тавата за готвене преди употреба. Използвайте неагресивен препарат, неабразивна мека гъба и топла вода. Можете да я почистите в съдомиялна, но почистването на ръка е препоръчително!
- Корпусът на уреда можете да почистите с леко влажна мека кърпа. **НЕ ГО** потопявайте във вода!
- Поставете уреда на равна, стабилна и гладка повърхност. **ВИНАГИ** го поставяйте върху повърхност, която е топлоустойчива!
- Поставете тавата в уреда, така че да приляга добре и да се затваря без проблеми.
- Извадете захранващия кабел от отделението в основата (долната част) на уреда. **ВИНАГИ** го развивайте докрай! Никога не включвайте кабела, ако той е оплетен или повреден!
- Включете щепсела в контактната мрежа. **ВИНАГИ** използвайте правилно функциониращ, заземен контакт, който е в пълна изправност!
- Поставете храната / хранителните продукти, които искате да сготвите, в контейнера / тавата на уреда. **ВИНАГИ** използвайте перфорираната приставка, когато готвите, или хартиени / силиконови кошници за Air Fryer за еднократна или многократна употреба.
- Поставете тавата обратно в уреда, без да прилагате прекалено голяма сила. **ВНИМАНИЕ! НИКОГА НЕ** включвайте уреда, без контейнера / тавата да е поставен правилно в него! **НИКОГА НЕ** докосвайте тавата с незащитени ръце, докато уредът работи и известно време, след като е бил изключен! Тя се нагорещява и може да доведе до наранявания и изгаряния! Винаги я хващайте за дръжката!
- Настройте желаната температура на работа от дисплея.
- Според храната / хранителните продукти, преценете колко време е необходимо, за да се сготвят.
- Ако уредът е студен (не е използван преди да го включите), добавете 3 минути към необходимото време за готвене. Можете и да загреете уреда преди готвене - поставете празен контейнера / тавата и нагласете таймера на малко повече от 3 минути. След около 3 минути ще се изгаси индикатора за загряване. След това можете да поставите храната в тавата и да настроите време, което ѝ трябва, за да се приготви.
- След като настроите температурата и времето за приготвяне и включите уреда, индикаторът за загряване ще светне и таймерът ще започне да отброява обратно времето.
- Излишната мазнина и течности от приготвената храна се събира на дъното на тавата.
- Някои продукти и храни трябва да бъдат обърнати по време на готвене, за да могат да се изпекат равномерно. За да направите това, извадете тавата от уреда, хващайки дръжката ѝ, обърнете храната, след което върнете тавата в уреда.
- Звуков индикатор ще сигнализира, когато таймерът изтече. Можете да извадите тавата от уреда и да я поставите на топлоустойчива повърхност. Проверете дали храната е сготвена достатъчно добре.
- ВНИМАНИЕ! НИКОГА НЕ** обръщайте контейнера / тавата, докато има гореща храна! Това може да доведе до изгаряния, наранявания или повреди! В тавата все още има гореща мазнина след сготвяне на храната!
- След изключване на уреда, от него все още може да излиза гореща пара. Това е нормално.
- Препоръчително е да използвате подходящи щипки, за да извадите храната от тавата.
- След като вече сте приготвили храна, можете да използвате уреда повторно, за приготвяне и на други хранителни продукти по всяко време.

Фиг. 1

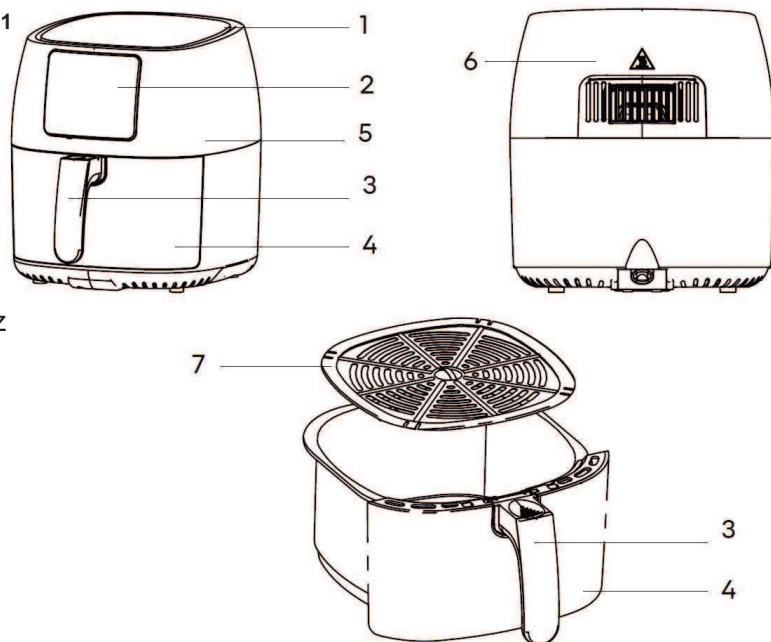

# Инструкции за употреба



- Включете уреда в контактната мрежа.
- След като дисплеят светне, натиснете бутона .
- Изберете желаната програма / настройка за готвене, натискайки бутона „M“:
  - Пържени картофи
  - Пилешко месо
  - Морски дарове
  - Печива / десерти
  - Месо / стекове
  - Риба
  - Режим на печене / ръчен режим
- С бутоните за увеличаване / намаляване на времето можете да промените предварително зададените стойности със стъпка от 1 минута.
- С бутоните за увеличаване / намаляване на температурата на готвене можете да промените предварително зададените стойности със стъпка от 5°C.

## Полезна информация:

- Минималното време за готвене е 1 минута.
- Максималното време за готвене е 60 минути.
- Минималната температура на готвене е 80°C
- Максималната температура на готвене е 200°C

- Когато изберете желаната функция (или зададете ръчно градуси и време на готвене) натиснете , за да стартирате уреда.

**ВНИМАНИЕ!** Използвайте перфорираната приставка или кошници за Air Fryer, когато готвите с уреда!

**ВНИМАНИЕ!** Когато извадите тавата по време на готвене, уреда влиза в режим на изчакване. Поставете я обратно, за да продължите с готвенето.

- По всяко време на готвенето можете да промените времето и температурата, без да спирате процеса.
- След употреба почистете уреда според инструкциите.

## Приготвяне на храна

Храна/ продукт	Грамаж в гр.	Време в мин.	Темп. в °C	Обръщане	Допълнителна информация
-------------------	-----------------	-----------------	---------------	----------	----------------------------

### печени и пържени картофи

Ситно нарязани бланширани картофи	300 - 700	12 - 16	200	Да	
Едро нарязани бланширани картофи	300 - 700	12 - 20	200	Да	
Домашни пърж. картофи 8 x 8 мм	300 - 800	18 - 25	180	Да	Добавете 1/2 супена лъжица мазнина
Домашен картофен чипс	300 - 750	18 - 22	180	Да	Добавете 1/2 супена лъжица мазнина

### месо и месни продукти

Телешка пържола	100 - 500	8 - 12	180	Не е задължително	
Свинска пържола	100 - 500	10 - 14	180	Не е задължително	
Бургери	100 - 500	7 - 14	180	Не е задължително	
Наденици и колбаси	100 - 500	13 - 15	200	Не е задължително	
Пилешки бутчета	100 - 500	18 - 22	180	Не е задължително	
Пилешко филе или пържола	100 - 500	10 - 15	180	Не е задължително	

### предястия и аламинути

Пролетни ролца	100 - 400	8 - 10	200	Да	Използвайте режим на печене
Пилешки хапки	100 - 400	6 - 10	200	Да	Използвайте режим на печене
Рибени пръчици	100 - 400	6 - 10	200	Не е задължително	Използвайте режим на печене
Панирани сиренца	100 - 400	8 - 10	180	Не е задължително	Използвайте режим на печене
Зеленчуци	100 - 400	10	160	Не е задължително	Използвайте режим на печене

# Отстраняване на неизправности

Неизправност	Вероятна причина	Решение
Уредът не работи	Захранващият кабел не е включен в контакта	Включете кабела в работещ контакт
	Не сте включили таймера	Изберете желаното време за готвене, за да стартирате уреда
Продуктите не са се сготвили достатъчно добре	Сложили сте прекалено голямо количество хранителни продукти в уреда	Разделете ги на по-малки порции и ги сгответе порция по порция
	Зададената температура е прекалено ниска	Увеличете температурата на подходяща за съответните продукти
	Зададеното време на готвене е прекалено малко	Увеличете времето на подходящо за съответните продукти
Продуктите не са се изпекли / изпържили равномерно	Някои храни трябва да бъдат обръщани по време на готвене, за да не се застъпват с други	Ако някои храни пречат/застъпват други по време на готвене, трябва да ги обърнете поне веднъж
Контейнера / тавата не може да се постави правилно в уреда	Има прекалено много продукти / храна в него	НЕ слагайте повече продукти от линията за максимално ниво (MAX)
	Не сте поставили правилно тавата в уреда	Поставете я правилно и бутнете навътре, докато не чуете изщракване
Бял пушек / дим излиза от уреда	Храната, която готвите има прекалено много мазнина	Когато готвите продукти, богати на мазнина, е нормално от уреда да излиза бял дим, това няма да повлияе на финалния резултат от готвенето
	След последната употреба на уреда е останала мазнина в тавата	Почиствайте тавата добре след всяко готвене
Домашните пържени картофи и чипс не се сготвят равномерно	Не сте ги накиснали добре, преди готвене	Необходимо е да ги накиснете преди готвене за 30 мин. в купа, след което да ги подсушите добре с домакинска хартия
Пържените картофи не стават хрупкави	Хрупкавостта им зависи от количеството вода и мазнина в тях	Подсушете ги добре, преди готвене
		Нарежете ги на по-тънко
		Добавете съвсем малко мазнина

# Почистване и съхранение

## Почистване:

- Изключете уреда от контактната мрежа и го оставете за минимум 30 мин. да се охлади напълно. Ако извадите тавата за печене след употреба, уредът ще се охлади по-бързо.
- Почиствайте корпуса на уреда с леко влажна мека кърпа и малко количество препарат за почистване на съдове (при необходимост), след което подсушете с домакинска хартия или суха мека кърпа.

### **ВНИМАНИЕ!**

- **НИКОГА НЕ** потапяйте уреда във вода или други течности!
- **НИКОГА НЕ** го почиствайте под течаща вода!
- **НИКОГА НЕ** използвайте силно-агресивни препарати, абразивни препарати, гъби, тел за съдове и други подобни, за да го почистите!
- **НИКОГА НЕ** използвайте разтворители или продукти с рН на киселина или на основа!
- **НИКОГА НЕ** използвайте белина за почистване на уреда или някоя от неговите части!
- Почиствайте тавата с гореща вода, неагресивен препарат за съдове и мека неабразивна гъба. Препоръчително е да оставите тавата с гореща вода и препарат да се накисне за 10 минути преди измиване.
- Използвайте мека четка за почистване, за да почистите нагревателите на уреда от остатъци от храна.
- Важно е да поддържате уреда в чист и изряден вид. Всяка застояла мръсотия, загоряла храна и др. могат да повредят уреда или да скъсат живота му.
- Винаги почиствайте уреда и го оставете да изсъхне напълно, преди да го приберете за съхранение или да го използвате повторно!
- **НИКОГА НЕ** позволявайте на деца да почистват уреда или да се грижат за неговото съхранение!
- Почиставайте уреда след всяка употреба!

**ВНИМАНИЕ!** Вътрешната страна на тавата има незалепващо покритие! **НИКОГА НЕ** използвайте метални, остри, твърди или островърхи щипки и прибори за готвене в нея! Те могат да повредят покритието!

## Съхранение:

- Изключете уреда от контактната мрежа.
- Почистете според инструкциите. Подсушете добре, преди да го приберете за съхранение!

## Декларация за съответствие:

• Arovo BV, Doblign 26, 1046 BN Amsterdam, The Netherlands, декларираме, че под наша отговорност, артикул с номер - AMZ919101880 - Фритюрник с горещ въздух (Air Fryer) отговаря на всички изисквания на съответното законодателство на Съюза за хармонизация и със сертификати: CB, GS, CE, EMC, LFGB, REACH, ROHS.

Също така отговаря на условията описани в наредбите и стандартите:

IEC 60335-2-9:2019, IEC 60335-1:2010, IEC 60335-1:2010/AMD1:2013, IEC 60335-1:2010/AMD2:2016, EN60335-2-9:2003 + A1:2004+ A2:2006+A12:2007+A13:2010, EN60335-1:2012 + A11:2014 + A13:2017 + A1:2019 + A14:2019+ A2:2019, EN62233:2008, AfPS GS 2019:01 PAK, EN 55014-1:2017, EN IEC 61000-3-2:2019, EN 61000-3-3:2013 + A1:2019, EN 55014-2:2015

# ГАРАНЦИОННИ УСЛОВИЯ

- Заявка за ремонт на закупената стока се приема в устна или писмена форма, на адреса на седалището на фирма „Ню Вижън Бутик“ ЕООД или на адресите, посочени в тази гаранционна карта.
- При подаване на заявка за ремонт-рекламация, потребителят задължително прилага и документите, на които се основава претенцията:
  - Гаранционна карта;
  - Касова бележка или фактура;
  - Протоколи, актове или други документи, установяващи несъответствието на стоката или услугата с договореното;
  - Други документи, установяващи претенцията по основание и размер;
  - Гаранционната карта трябва да бъде попълнена изчерпателно и четливо. Тя трябва да съдържа модел, фабричен номер (ако има), подпис на клиента, дата на покупката. Непопълнени или подправени гаранционни карти са невалидни.
- Гаранционно обслужване може да бъде отказано в следните случаи:
  - При несъответствие между данните в документите и самата стока или опит за подправяне на гаранционната карта.
  - Когато е правен опит за ремонт, монтаж или демонтаж;
  - Когато не са спазени условията за експлоатация, съхранение и транспорт;
  - При причинени повреди от неправилно боравене, претоварване, механични повреди, сътресение, удар, въздействие на температура, влага или други фактори, извън допустимите граници, прах, предмети, растения, животни или др.
  - При токови удари, гръмотевици, наводнения, пожари, форсмажорни обстоятелства или други външни въздействия извън контрола на производителя, вносителя, търговеца или сервиза.
  - При използване на стоката не по предназначение, както и използването на битови уреди за професионални или търговски цели, в заведения, хотели, отдаване под наем и др.
  - При работа с нестандартна захранваща система с други неподходящи или нестандартни устройства, с нестандартна кабелна мрежа, неоригинални зарядни устройства, батерии, консумативи, носители и др.
- На гаранционно обслужване не подлежат:
  - Всички външни части, които могат да бъдат повредени по невнимание от клиента, аксесоари, шалтета, тапицери, адаптери, батерии, кабели, предпазители, дистанционни управления, както и непознаване инструкцията за експлоатация на уреда.
- При предявяване на рекламация, отговаряща на изискванията на гаранционните условия, търговецът е длъжен по своя преценка да:
  - Отремонтира стоката в законовия срок. Когато рекламацията се удовлетворява чрез ремонт на стоката, срокът за ремонта се прибавя към гаранционния срок.
  - Ако ремонтът на стоката е невъзможен или неоправдан, да я замени с нова от същия модел. Когато удовлетворяването на рекламацията се извършва чрез замяната на стоката с друга, съответстваща на договореното, търговецът е длъжен да запази на потребителя гаранционните условия.
  - Ако няма същия модел, да предложи аналогичен или друг модел с доплащане или възстановяване на заплатената сума.
  - В случай, че не бъде извършена замяна на потребителската стока, или не се поправи стоката в рамките на един месец от предявяване на рекламацията от потребителя, той може да иска разваляне на договора и възстановяване на заплатената от него сума или намаляване на цената.
  - Производителят, вносителят, търговецът или сервизът не могат да бъдат отговорни за пропуснати ползи, престой или други, вследствие на дефекта на стоката или престоя ѝ в сервиза.
  - По време на престоя на стоката в сервиза, сервизът не е длъжен да осигурява обратно друга стока.
- При получаване на отремонтираната стока:
  - Потребителят е длъжен да се убеди в качеството и обема на извършения ремонт преди да получи стоката си обратно.
  - Частите, заменени при ремонта, остават в сервиза за по-нататъшно отчитане.
  - Ако при диагностиката на стоката се установи, че тя е изправна и отговаря на техническата си спецификация, или дефектът е извънгаранционен, сервизът може да таксува клиента, съобразно извършената услуга по установения ценоразпис за не-гаранционно обслужване.
  - При съгласие се подписва Протокол за споразумение.
  - При несъгласие се попълва Констативен протокол.

Тази търговска гаранция не оказва влияние върху правата на потребителите и при несъответствие на стоките потребителят има правни средства за защита, осигурени му от КЗП, които не са свързани с разходи за него.

## ВНИМАНИЕ:

1. Рекламации за не-комплектованост и външни видими дефекти на стоката се признават само по време на покупката.
2. Претенции за дефекти и липси не се признават, когато стоката е закупена като преоценена.

## Верига магазини New Vision Boutique и Cook & Home:

Централен офис: гр. София, Студентски град, Ул. „Иван Багрянов“ 19, вх. А, ет. 1, ап. 4, Тел: 02/962 86 86, 0888 705 116  
[www.vip-giftshop.com](http://www.vip-giftshop.com)    [www.cookandhome.bg](http://www.cookandhome.bg)

### СОФИЯ

Магазин Cook & Home, София Ринг МОЛ  
Околовръстен път № 218  
Тел: 0882 08 08 11

Щанд в Хипермаркет Технополис Младост  
Ж.к. Младост 4, Околовръстен път № 265  
Тел: 0884 123 501

Щанд в Хипермаркет Технополис Люлин  
Бул. Царица Йоана (до метростанция Люлин)  
тел: 0884 142 351

Магазин Cook & Home, The Mall  
Бул. Цариградско шосе № 115  
Тел: 0887 103 914

Магазин Cook & Home, Bulgaria Mall  
Бул. България № 69  
Тел: 098 810 1549

### ПЛОВДИВ

Щанд в Хипермаркет Технополис  
Бул. Санкт Петербург № 133 (до Метро)  
Тел: 0885 306 708

Щанд в Хипермаркет Технополис 2  
Ул. Коматевско шосе № 24  
Тел: 0888 601 261

### СТАРА ЗАГОРА

Щанд в Хипермаркет Технополис  
Ул. Никола Петков № 50  
Тел: 0885 306 735

### ВАРНА

Щанд в Хипермаркет Технополис  
Бул. Владислав Варненчик № 277 (до Елпром)  
Тел: 0884 601 427

Щанд в хипермаркет Технополис 2  
Бул. "Цар Освободител" № 267  
Тел: 0889 351 802

### БУРГАС

Щанд в Хипермаркет Технополис  
К-с Славейков № 94 (до РУМ Младост)  
Тел: 0884 620 997

Щанд в хипермаркет Технополис 2  
ул. "Транспортна" № 53  
Тел: 0887305596

# ГАРАНЦИОННА КАРТА

Уважаеми клиенти,  
Благодарим Ви за Вашия избор!

Моля, прочетете внимателно условията за гаранционно обслужване, както и инструкцията за експлоатация и следете за стриктното им изпълнение. Изисквайте точното и пълно попълване на всички позиции от гаранционната карта! Пазете касовата бележка!

<b>ВИД ПРОДУКТ</b>	Фритюрник с горещ въздух - Air Fryer
<b>МОДЕЛ</b>	AMZ919101880 / MC ES SDA012
<b>ФАБРИЧЕН НОМЕР</b>	
<b>ДАТА НА ЗАКУПУВАНЕ</b>	
<b>ГАРАНЦИОНЕН СРОК</b>	24 месеца (2 години)
<b>МАГАЗИН/ОБЕКТ</b>	
<b>ПРОДАВАЧ</b>	
<b>СЕРВИЗ (ПЕЧАТ)</b>	

Купувач:..... Тел:.....

Адрес:.....

Запознат съм и приемам условията на гаранцията!

Стоката е изпробвана и предадена с пълна комплектация и документация!

.....  
(Подпис на купувача)

С тази гаранционна карта НЮ ВИЖЪН БУТИК ЕООД, със седалище и адрес на управление гр. София, 1766, Околовръстен път 265, Хипермаркет Технополис, поема настоящите гаранционни задължения към потребителите и определя реда за извършване на рекламации при доказани гаранционни събития. Тази гаранция се отнася за дефекти, възникнали в процеса на нормална експлоатация по време на гаранционния период и не ограничава по никакъв начин действащите закони и други задължителни разпоредби в Република България. Търговците и продавачите на едро и дребно нямат право да допълват или да изменят условията на тази гаранция.

Гаранционният срок започва да тече от датата на покупка, а при лизинг – от датата на получаване на стоката. Настоящата търговска гаранция е валидна само на територията на Република България.

\* \* \*

Ню Вижън Бутик ЕООД

Централен офис: гр. София, Студентски град, Ул. „Иван Багрянов” 19, вх. А, ет. 1, ап. 4, Тел: 02/962 86 86, 0888 705 116  
www.vip-giftshop.com      www.cookandhome.bg